

M-WORKS

型番：MW-WPC133UR

13.3 インチウルトラスリム WindowsPC

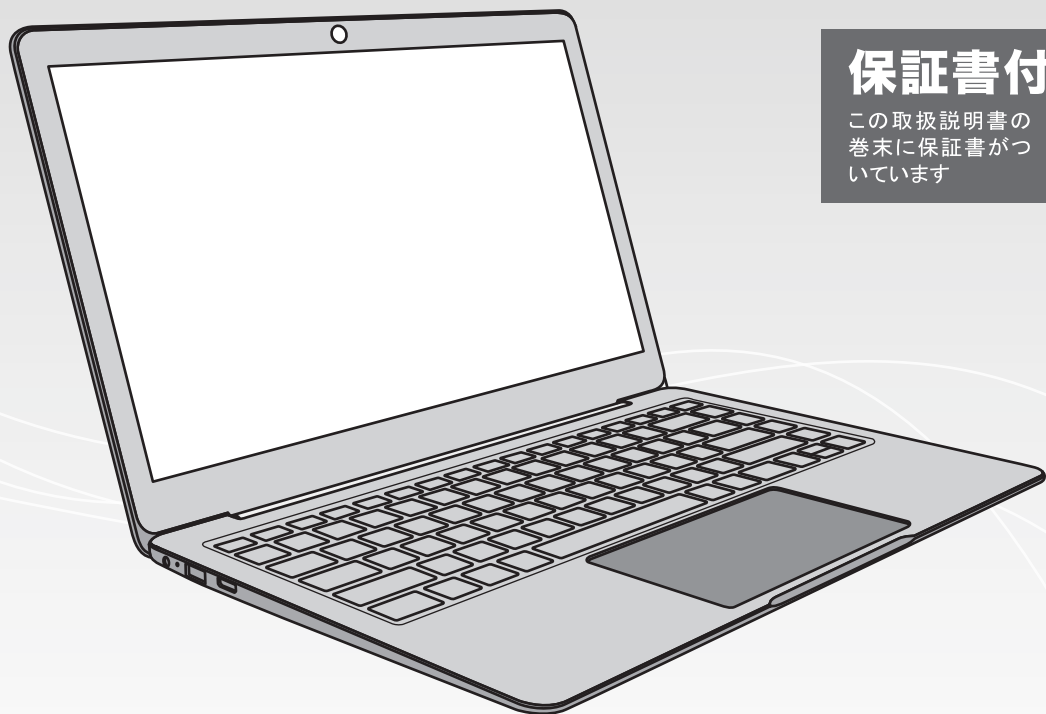

保証書付

この取扱説明書の
巻末に保証書がつ
いています

取扱い説明書

- instruction manual -

このたびは、M-WORKSの13.3インチウルトラスリムWindowsPCをお買い上げいただき、まことにありがとうございます。事前にこの取扱説明書をよくお読みになり、ご理解した上でご使用ください。また、「安全上のご注意」の内容を必ずお守りください。本取扱説明書の巻末に製品保証書が添付されていますので、必要事項をご記入の上、大切に保管してください。

※イラストはイメージです。実際の外観と異なる場合がございます。

※製品の外観・仕様は予告無く変更される場合があります。予めご了承ください。

※この製品は日本国内でのみご使用になれます。

This appliance is designed for domestic use in Japan only and cannot be used in any other country.



■ 目次

table of contents

01 安全上のご注意

02 ご使用になる前に

2-1. 基本情報について.....	5
2-2. 免責について.....	6
2-3. 内容物の確認.....	6
2-4. 各部名称と働き.....	7

03 セットアップ

3-1. 電源の接続と充電について.....	8
3-2. イヤホン/ヘッドホンの接続.....	9

04 ご使用方法

4-1. キーボードの基本について.....	9
4-2. 初期起動時の流れ.....	11
4-3. ロック画面とスタート画面について.....	16
4-4. 操作方法について.....	17
4-5. アプリやプログラムの使用.....	17
4-6. そのほかの操作について.....	20

05 お手入れについて

26

06 故障かな?と思ったら

27

07 仕様表

28

08 アフターサービスについて

29

ラスト 製品保証書

巻末

※イラストはイメージです。実際の外観と異なる場合がございます。
※製品の外観・仕様は予告無く変更される場合があります。予めご了承ください。
※この製品は日本国内でのみご使用になれます。

1 安全上のご注意

この項目では、人への危害や財産の損害を防ぐための注意事項を説明しています。

本取扱説明書で使用する各マークには下記の意味があります。

 警告 この表示を無視して誤った取扱いをすると、人が死亡または重傷を負う危険があります。	 注意 この表示を無視して誤った取扱いをすると、人的および物的損害が発生する危険があります。
---	---

■絵表示と絵表示の意味

 してはいけない内容です。	 実行しなければならない内容です。
--	--

警告



- 指定された電源で使用する。
本製品は定められた家庭用電源(AC100V)でご使用ください。



- 本製品を分解・改造しない。コードを切断・加工しない。
火災・感電・故障の原因になります。また、カバーを外して本体内部の部品などに触れると感電やけがの原因となります。故障の際はご自分で修理や点検をなさらず、販売店またはサポートセンターにお問い合わせください。



- 水やその他液体、薬品をかけない。火中に投げ入れない。
火災・感電・故障・爆発の原因になります。本製品が濡れないようご注意ください。湿気の高い環境での使用も避けてください。



- 本製品内部に異物を入れない。
火災・感電・故障・爆発の原因になります。



- 故障が疑われる場合はただちにACアダプタをコンセントから抜く。
本製品を落下させた場合、異物が内部に入ってしまった場合、水をかけてしまった場合、煙が出るや異臭がするなど異常を感知した場合、故障が疑われる場合はただちに使用を中止し、電源プラグをコンセントから抜いて販売店またはサポートセンターへご連絡ください。
そのまま使用すると、火災や感電の原因となります。



- 本体は平らで安定した台の上に設置する。
落下するとけが、故障の原因となります。



- 本PC製品が発する熱にご注意ください。
長時間にわたって手、ひざやその他の身体の一部に、熱くなる部分を接触させたままにしないでください。

⚠ 注意



- キーボードをご使用の際は、パームレストから手を離し、定期的に休憩を取ってください。



- 水気が多い場所、ほこりや油煙の多い場所(工場内など)、高温になる場所での使用は避けてください。
故障や感電の原因となります。



- 本PC製品の持ち運びにご注意ください。
 - ・ぎっしり詰まったスーツケースやバッグに本PC製品を詰め込まないでください。
 - ・本PC製品を携帯用ケースに入れる場合は、電源がオフになっているか、スリープ状態あるいは休止状態であることを確認してください。本PC製品の電源がオンのまま、携帯用ケースに入れしないでください。



- お手入れの際は必ず電源を外して行う。
感電の原因となります。



- 本製品の上にものを載せない。
本体が変形・破損する可能性があります。



- 長時間ご使用にならない場合はACアダプタを外す。
過熱や過充電により、故障や火災の原因となります。

2 ご使用になる前に

2-1 基本情報について

ここでは、13.3インチwindowsPCに関する情報をいくつかご紹介します。

Windows オペレーティング・システムのヘルプについて

Windows のヘルプ情報システムでは、コンピューターを最大限に利用できるように、Windows オペレーティング・システムの使い方に関する詳しい情報を提供しています。Windows のヘルプ情報システムにアクセスするには、次のようにします：

・ Windows 10の場合：「スタート」メニューを開き、「開始する」をクリックします。また、Cortana® 個人アシスタントを使用して、ヘルプ、アプリ、ファイル、設定などを検索できます。



最新の機能の詳細については、Windows.com の「Windows を使ってみる」を参照してください。

本製品には多数の組み込みアプリがあります。スタート画面でアプリを確認してください。さらに、Windows ストアから他のアプリをインストールできます。

2-2 免責について

アプリやソフト、各メディアファイルには様々な規格の違いがあるため、本製品で再生できない場合がございます。あらかじめご了承ください。

また、本製品で使用したことにより、外付けデバイスの破損、USBメモリやSDカードの故障、データの消失、接続機器の故障などが起こった場合、いかなる事由によりましても弊社では一切修理・補償を行うことができません。あらかじめご了承ください。

2-3 内容物の確認

パッケージには本体のほかに、各付属品が同梱されています。

本体や付属品を箱から取り出す際には、破損しないよう十分ご注意ください。

※はじめから破損していたり付属品が不足している場合には、ご購入店までお問い合わせください。

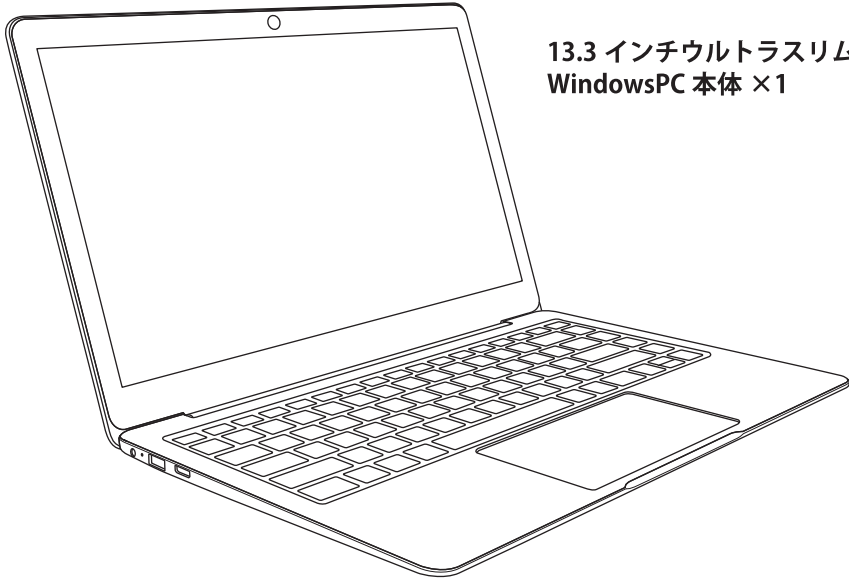

13.3 インチウルトラスリム
WindowsPC 本体 ×1

USB/LAN ポート変換アダプター ×1

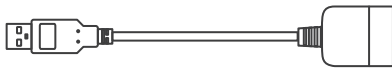

取扱い説明書

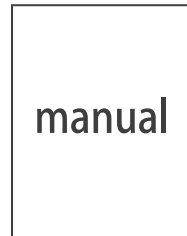

専用 AC アダプタ ×1

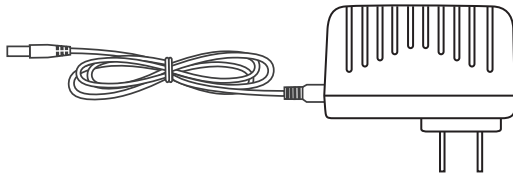

※ MicroSDカード別途お買い上げください。

※ イラストと実際の現物が異なる場合がございます。

2-4 各部名称と働き

●製品正面

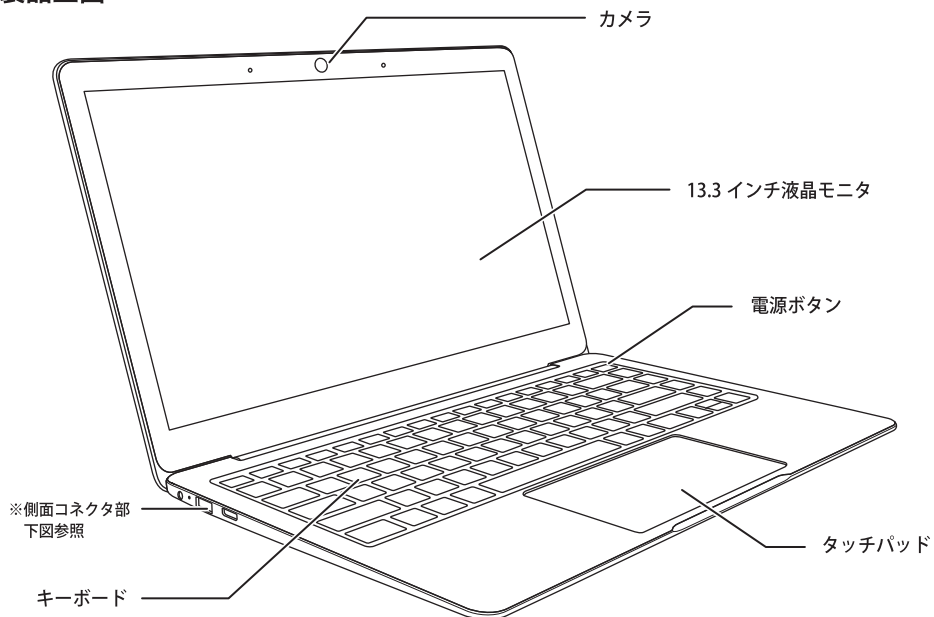

●側面コネクタ（左側）

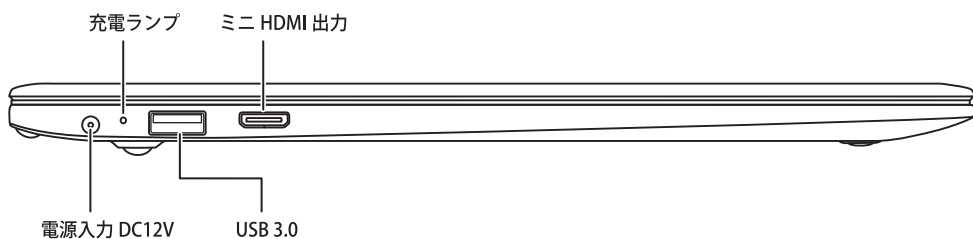

●側面コネクタ（右側）

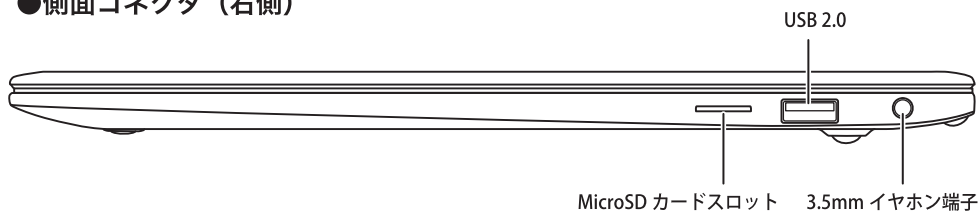

3 セットアップ

3-1 電源の接続と充電について

本製品には、どこにでも持ち運べるように設計されたリチウムイオン電池が内蔵されています。バッテリーの持続時間は、本製品の使用状況や電源プランに応じて変わります。

電源のON/OFFは、電源ボタンを約2秒長押ししてください。

● 電源コンセントで使用する場合

付属のACアダプターで、本体側面のDC充電用コネクタと家庭用100Vのコンセントに接続します。

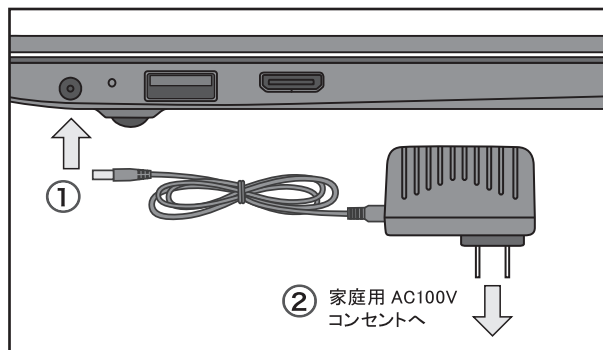

電源の接続の手順：

- ① AC アダプターを本製品左側の電源入力ポートに接続します。
- ② AC アダプターをコンセントに接続します。

● 充電について

本製品にはバッテリーが内蔵されています。

電源が接続され、充電池が充電可能な状態になっている場合、自動的に充電が始まります。(充電が100%の場合は充電されません)

バッテリーの状態は複数の場所で確認できます。

- チャームを開いた後の画面の右下隅。
- ロック画面。ロック画面の右下隅。
- デスクトップ タスク バー。

バッテリーの状態がデスクトップ タスク バーに表示されます。バッテリー残量 (パーセンテージ) を確認するには、バッテリー アイコンをタップします。

バッテリーの残量が少ないことを示す警告が表示された場合、上記の手順通り電源プラグを電源コンセントに差し込みます。バッテリーを再充電しないと、最終的に、システムは作業を保存してシャットダウンします。

満充電なる迄の充電時間：約5時間

満充電からの連続駆動時間：約4時間

充電中充電ランプが点灯します。

※充電池は使用するにしたがって性能が劣化していきます。上記時間は目安ですので、性能を保証するものではありません。

3-2 イヤホン／ヘッドホンを接続する

市販のイヤホン／ヘッドホンを接続することができます。右図のようにイヤホン端子に接続します。

市販のイヤホン／ヘッドホンを使用する場合はφ3.5ミニジャックのものをご用意ください。

イヤホン／ヘッドホン接続中は本体スピーカーから音声は再生されません。

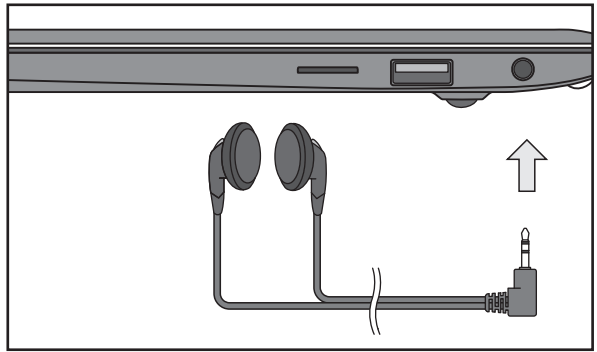

4 ご使用方法

● 基本的な操作方法

■ 電源ボタン

約2秒長押しと電源が入ります。

本製品では、キーボード・タッチパッドで簡単に操作することができます。

■ マウス

本体付きのキーボードのタッチパッドを使用するか、市販の外付けマウスをご購入の上、お使いください。

4-1 キーボードの基本について

● キーボードのキー配列

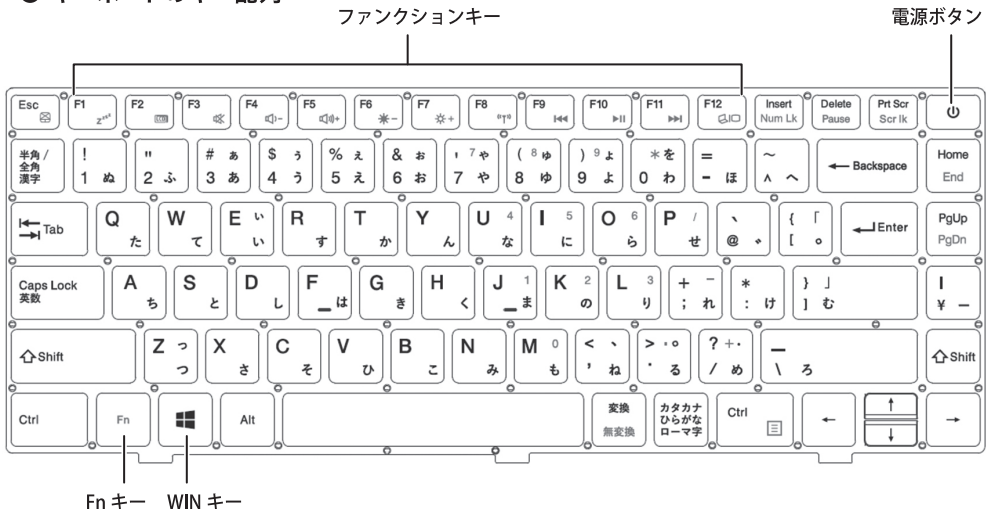

● WINキー (Windowsロゴ)



WINキーを押して「スタート」メニューを開きます。

WINキーと他のキーを組み合わせる方法について詳しくは、Windowsオペレーティング・システムのヘルプ情報システムを参照してください。

● Fn キーとファンクションキー (ショートカット機能)



F1~F12ボタンの上段に表記している機能を使いたい場合、FN+F1~F2の組み合わせで行ってください。

例えば、ミュートした場合、Fnを押しながら、F1ボタンを押してください。



Disable mouse pad
マウスパッドを無効にする



Sleep mode
スリープモード



Brighten the liquid crystal
液晶を明るくする



LCD on / off
液晶表示ON/OFF



Airplane mode
機内モード



Mute audio
消音する



Skip
スキップ



Decrease volume
音量を下げる



Play/Pause
再生/一時停止



Increase volume
音量を上げる



Skip
スキップ



Dim the liquid crystal
液晶を暗くする



Screen change
画面切替

● タッチパッド

タッチパッドは図のように、ポインター部で指でドラッグすると、マウスが動きます。選択したものを左クリックや右クリックする場合、図のようなエリアでパッドを軽く押してください。

■タッチパッドの配置

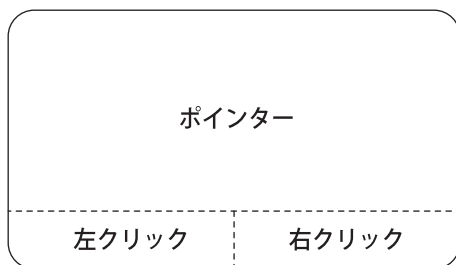

4-2 初期起動時の流れ

● Windows 10初期起動時の流れ

初期起動する際に、電源ケーブルを必ず接続してください。
電源ボタンを約2秒長押ししてください。

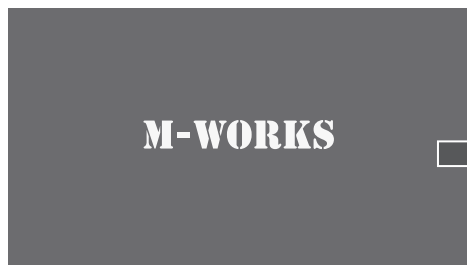

▶最初はロゴ画面を表示します。



▶しばらくお待ちください。



次のページ

▶音声ガイダンスが流れます。良く聞き取れない場合、音量ボタンを押し、音量を上げてください。

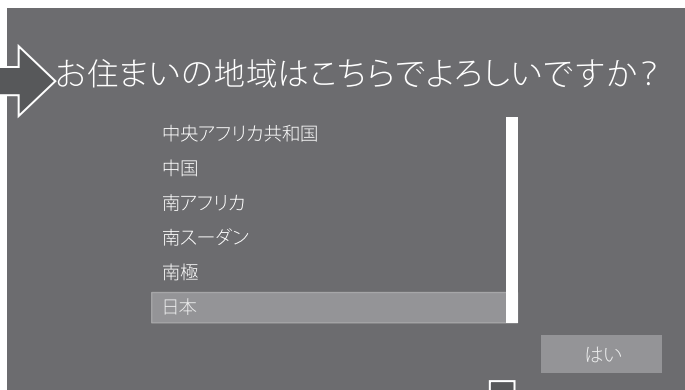

▶地域を日本に選択、「はい」をクリックしてください。

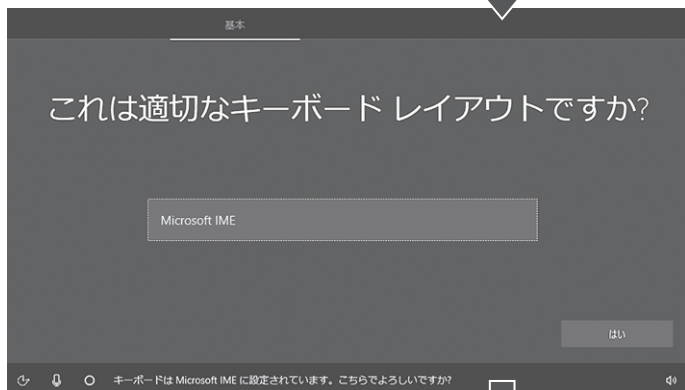

▶はいで進みます。

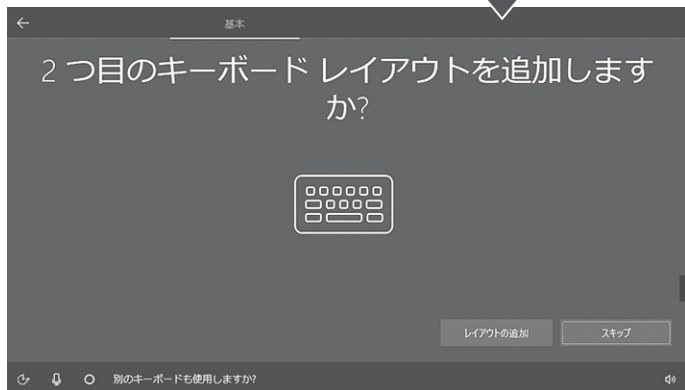

次のページ

▶スキップで次へ進みます。



▶同意ボタンを押して次へ進みます。



▶WIFI を選択し、パスワードを入力してください。

※WIFI 接続完了すると、自動更新が始まる場合があります。その際、必ず電源供給を行ってください。更新プログラムによって、1-2時間かかる場合もあります。今すぐネットワークに接続しない場合、「スキップ」をクリックして頂いて、次の画面に進めてください。

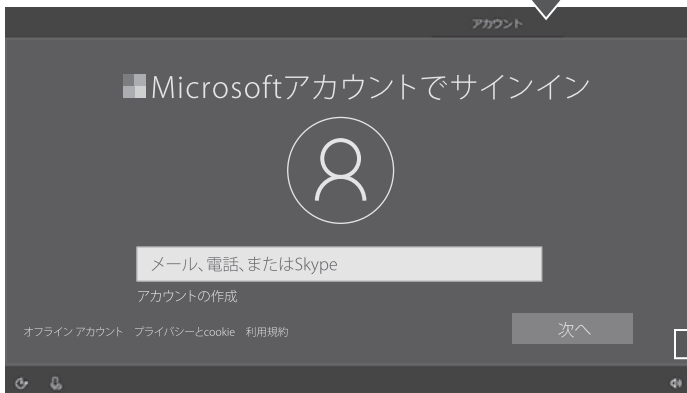

▶WIFI 接続している場合、Microsoft アカウントでログインすることが出来ます。Microsoft アカウントをお持ちでない場合、オフラインアカウントをクリックし、次へ進めてください。

次のページ





▶【いいえ】をクリックし、次の画面でオフラインアカウントを作成してください。



MEMO ▶

.....

.....

.....

.....

※ID（名前）を忘れないように必ずメモして保管してください。

▶名前を入力して次進みます。



MEMO ▶

.....

.....

.....

.....

※パスワードを忘れないように必ずメモして保管してください。

次のページ

▶パスワードを入力してください。



※セキュリティの質問と答えを忘れないように必ずメモして保管してください。

▶パスワード 2 回設定後、セキュリティの質問と答えを入力してください。

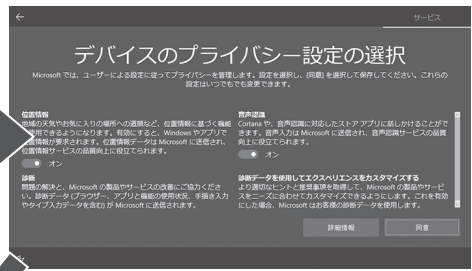

▶どちらかを選択して次へ進みます。

▶クリックしてください。

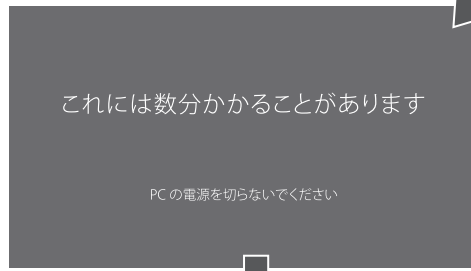

▶電源供給を切断せずに、本体電源を切らないでください。

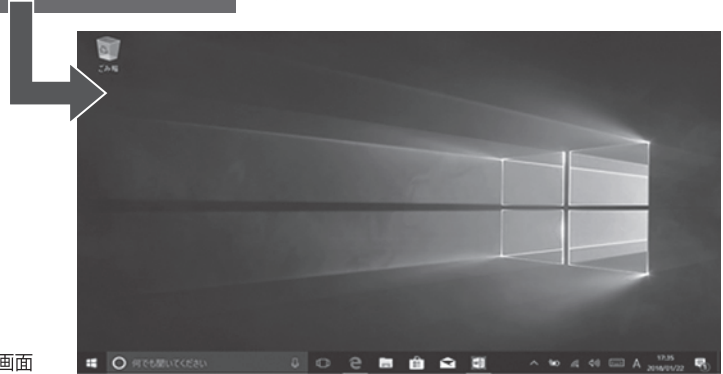

▶デスクトップ画面

4-3 ロック画面とスタート画面について

Microsoft アカウントを使用すると、ロック画面やスタート画面などの個人用設定を他のデバイスに移動できます。お気に入りの Web サイト、ブラウザー履歴、ピン留めしたサイトも移動できます。本製品を数分間使わないと、画面が消えてロックされます。使用を再開するには、いずれかのキーを押すか、本体の電源ボタンを短く押してください。次に、パスワードを入力してアカウントにサインインします。

● ロック画面

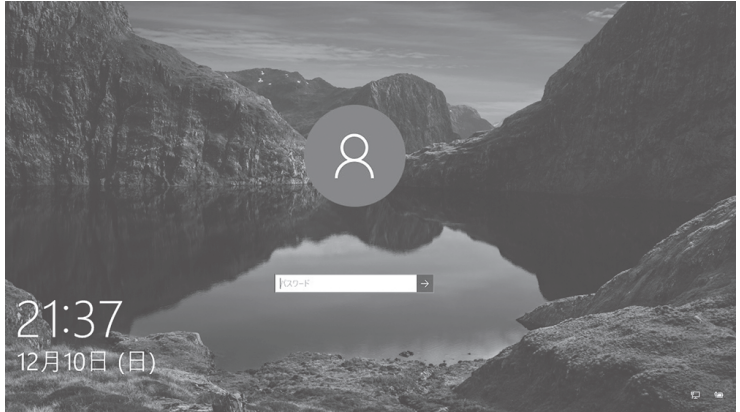

パスワードを入力してアカウントにサインインして、ロックを解除します。

スタート画面は windows の中心であり、この場所でアプリを開いたり、ライブタイトルでカレンダーやメールなどを確認したり、お気に入りの Web サイトにアクセスしたりできます。スタート画面から、windows 中のファイル、アプリ、設定を検索したり、Web を検索したりできます。

● スタート画面

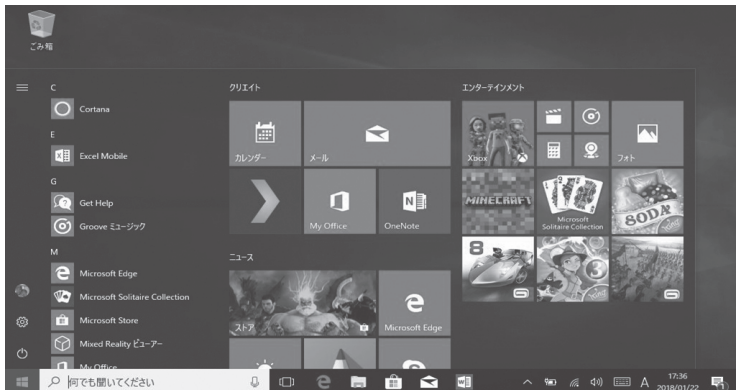

スタート画面に移動するには、次のようにします。

- キーボード。キーボードのWINキーを押します。
- マウス。画面の左下隅にある [スタート] ボタン をクリックします。

4-4 操作方法について

● マウスをクリックして操作する

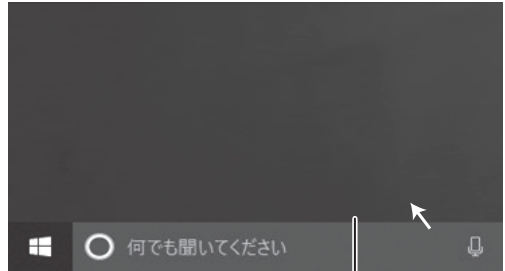

■ マウス操作: クリック

ボタンの操作、アプリケーションの起動、文字の入力などが、「コピー」、「保存」、「削除」などの操作を行えます。

マウスポインタ

※パソコン操作の大部分は、画面上の項目(アイコン、ボタン、文字など)をマウスポインタで指し示し、マウスボタンを押す(この行動は「クリック」すると言います)ことで行います。

4-5 アプリやプログラムの使用

スタート画面は、アプリを開始する場所です。

本製品では、カレンダー、メール、SKYPEなどのWindowsストアのアプリなどのソフトをお使い頂けます。

但し、ソフトをご利用する際に、Microsoftのアカウント登録が必要です。

MicroSoftアカウントの作成はMicrosoftホームページより行ってください。



サインイン
をクリック

● Microsoftアカウントの作成

Microsoft

サインイン

メール、電話、または Skype

アカウントをお持ちでない場合、[作成](#)できます。

作成をクリック

次へ

▶Microsoftアカウントお持ちの場合、IDを入力し次へ進めてください。

▶Microsoftアカウントお持ちでない場合、作成をクリックし次の画面より進めてください。



Microsoft

アカウントの作成

someone@example.com

または、電話番号を使う

新しいメール アドレスを取得

次へ

▶これ以降の作成手順については、サポート割愛させていただきます。

● スタート画面と表示アイコンの意味

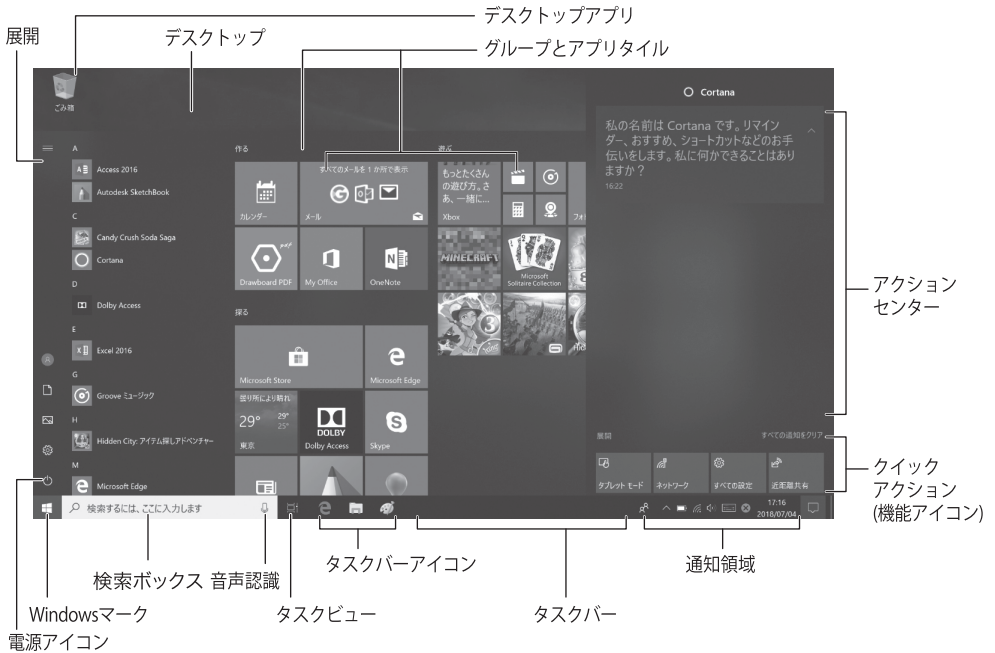

■ Windowsマーク

クリックするとスタート画面が表示される。

右クリック(または Windows+X)でクイックアクセスメニューが表示される。

■ タスクビュー

複数のアプリを起動する場合、簡単にアプリを切り替える。

仮想デスクトップを活用する。

■ グループとアプリタイトル

アプリを起動することが出来るほか、タイトルがレイアウトされており、ライブタイトルでは情報を確認することができる。

タイトルのサイズやグループ名は任意に変更できる。

■ タスクバー

任意のアプリやツールバーを配置することができる。

■ タスクバーアイコン

クリックでアプリを起動できるほか、右クリックで「ジャンプリスト」や、様々な機能にアクセスできる。起動しているアプリはボタン状に表示される。(タスクボタン)

■通知領域

自動的に起動したアプリ等のアイコンが表示される。

■アクションセンター

クリックすると、タブレットモードに変更するなど、設定を変更することができます。

● アプリを開く

マウスを使って、スタート画面にあるアプリのタイルをタップまたはクリックします。または、アカウントの画像の横にある [検索] ボタンをタップまたはクリックし、アプリ名を入力します。

キーボードを使う場合、検索ボックスをクリックし、アプリ名 (WORDやOneDriveなど) を入力してください。

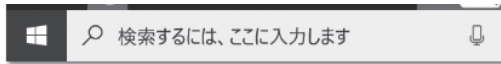

● アプリを終了する

各アプリを終了する場合、アプリ右上角の「☒」をクリックするか、「ALT」キーを押しながら、F4キーを押してください。

4-6 そのほかの操作について

●Webサイトを観る

デスクトップのEdgeアイコンをタッチするとウェブサイトを開くことができます。



開いているページを最新の内容に更新したい場合は、アドレスバーの左側の  アイコンをタッチしてください。

● microSD/SDHCカードの挿入方法

microSD/SDHCカードの印刷面を本体正面にして、microSDカードスロット端子に爪先で奥まで挿入してください。(右図参照)

※microSD/SDHCカードの印刷面の方向を確認の上で使用してください。

※microSD/SDHCカードを抜き差しする時は、必ず電源が入っていないことを確認してください。

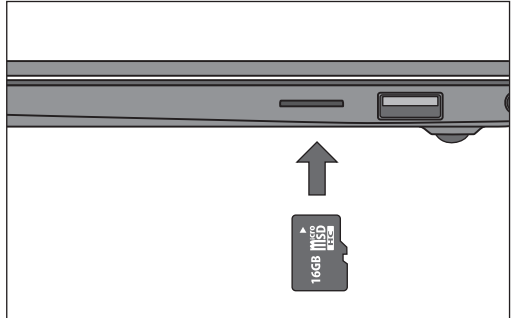

- Bluetoothデバイスを追加する場合、設定画面⇒デバイスの順で行ってください。
- 外部モニターに接続する場合、市販のミニHDMI⇒HDMIケーブルをお使いください。

● キーボードの変更と追加方法

初めてご利用する場合、キーボードのレイアウトをご確認ください。
Windowsマークをクリックし「設定 」をクリックします。※設定アイコンは画面左下にあります。



設定ウィンドウが開きますので「時刻と言語」をクリックします。



「地域と言語」をクリックします。

「日本語」をクリックします。

「オプション」をクリックします。

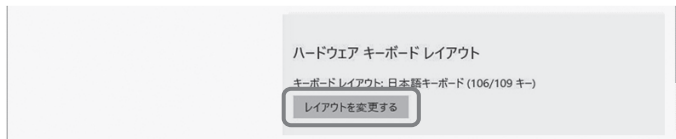

日本語キーボード（106/109キー）となっていない場合、「レイアウトを変更する」をクリックし、日本語キーボード（106/109キー）を選択し、サインアウトしてください。

● 各国のキーボードの追加方法



各国のキーボードの追加場合は、「言語を追加する」をクリックして、「言語を追加する」を選択します。リストから新しいキーボードを追加します。

● シャットダウンまたは再起動

スタート画面で、[電源] ボタンをタップまたはクリックし、[シャットダウン] または [再起動] を選択します。

● SSD増設について

背面のSSDスロットを開け、SSDをソケットへ差し込んでください。

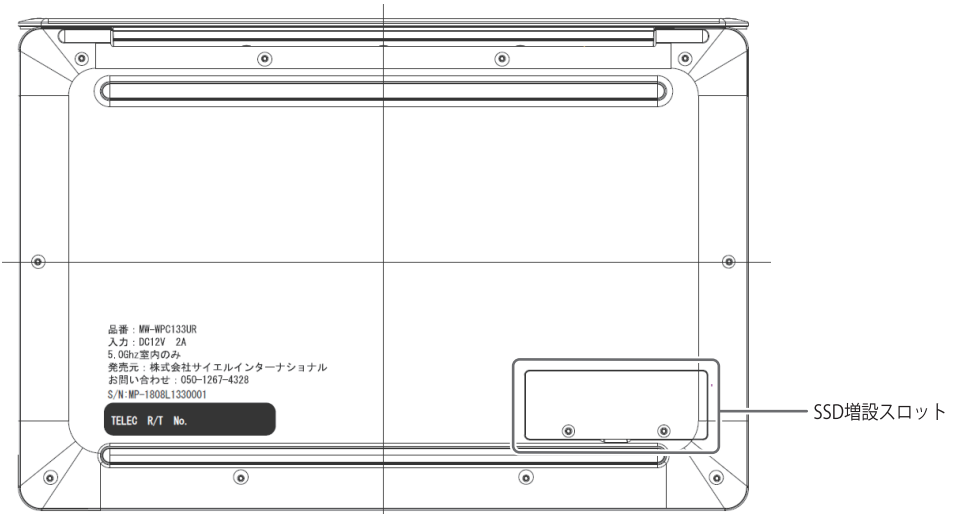

■検証済みモデル: Transcend SSD M.2 2280 128GB SATA III 6Gb/s TS128GMTS800

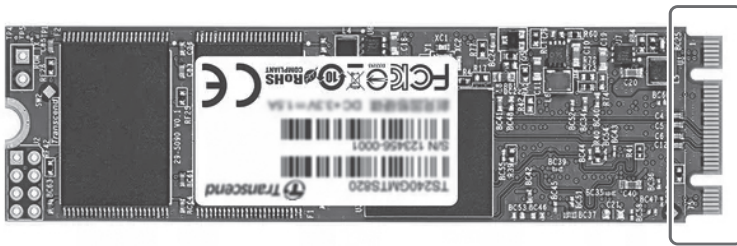

SSDを選ぶ際は、対応モデルの規格注意してください。

規格を間違えると、SSDがパソコンと接続できないので注意しましょう。

■増設する前、電源をOFFにしてください。

■接続注意点: チップやラベル面を下して、ソケットに装着してください。



✕ 間違い

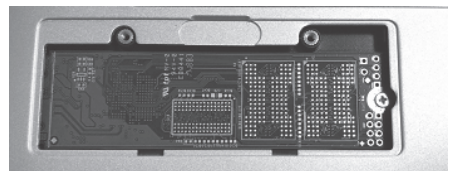

○ 正しい

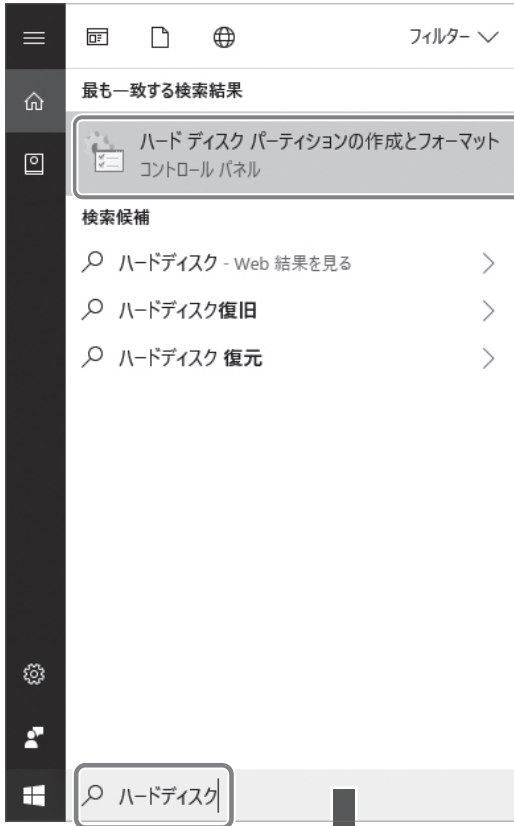

▶接続完了後に本体を起動し、検索ボックスにハードディスクを入力し、ハードディスクパーティションの作成とフォーマットをクリック。



▶右クリックし、新規作成を選んでください。



▶ 次へのボタンを押して進みます。

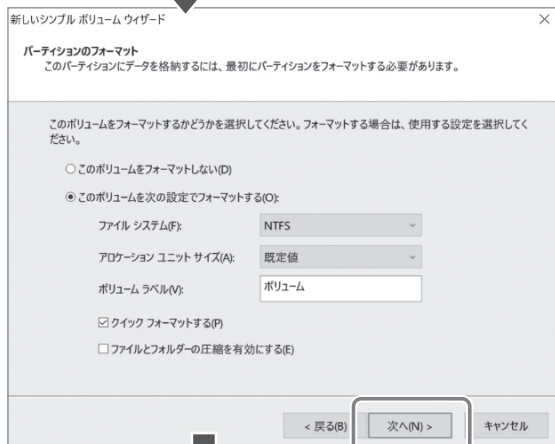

▶ 次へのボタンを押して更に進みます。

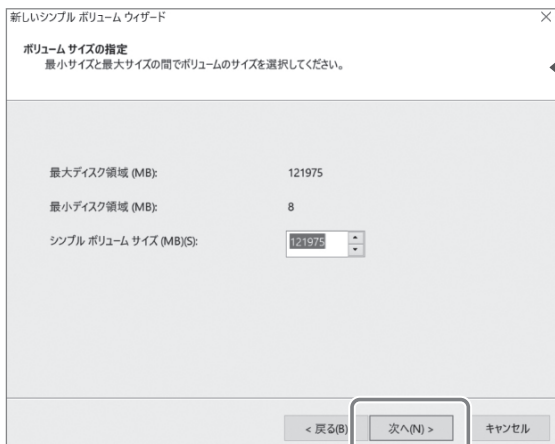

▶ 次へのボタンを押して更に進みます。

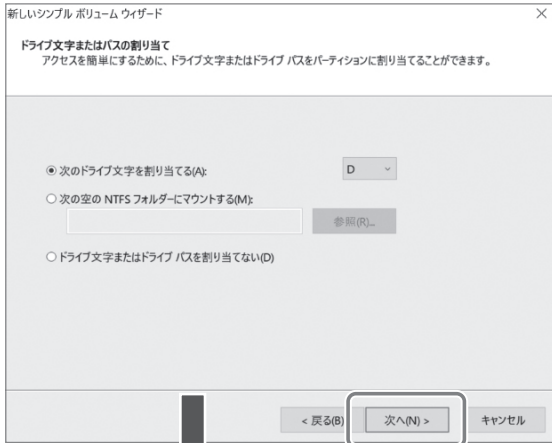

▶次へのボタンを押して最後に進みます。

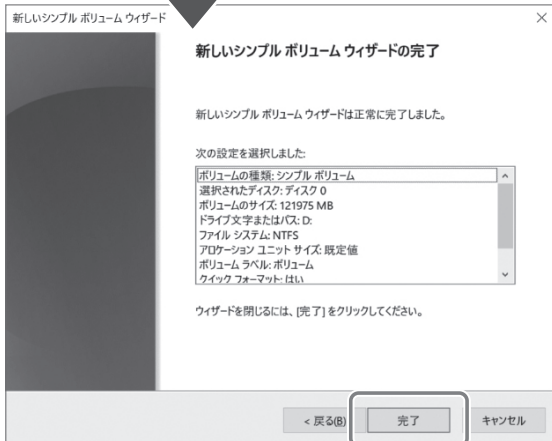

▶完了をクリックしてください。
新しいSSDの増設を完成します。

5 お手入れについて

● お手入れについて

本製品の外装部は、乾いた布で埃や汚れを拭き取ってください。また、分解や塗装はしないでください。

● 長時間使用しない場合は

ACアダプタをコンセントから抜き、ビニール袋等を掛け、高温になる場所や湿気、埃の多い場所を避けて保管してください。

● 廃棄する場合は

本製品はプラスチック、電子部品、金属を使用しています。廃棄やリサイクルの際はお住まいの地域の自治体の規定に従って正しく処理してください。

6 故障かな？と思ったら

故障かな？と思ったらときは、下記の項目をもう一度チェックしてください。また、一度本製品本体の電源スイッチを OFF にしてから、再度起動してみてください。

状態	推測される原因と対策
● 電源が入らない	<ul style="list-style-type: none">○AC アダプタがコンセントに正しく接続されているかご確認ください。○バッテリーの残量が少なくなっている可能性があります。AC アダプタに接続して使用してください。○強い磁力、ノイズを発生する機器の近くでは正しく動作しない可能性があります。それらの機器から離して使用してください。
● スピーカーから音が出ない	<ul style="list-style-type: none">○音量が0、または MUTE 状態になっていないか確認してください。○ヘッドホン端子にコードが接続されていないかご確認ください。
● 外部機器の映像が表示されない	<ul style="list-style-type: none">○本製品の出力端子と、接続している機器の入力端子が正しく接続されていることをご確認ください。

うまく動作しないときは、まず上記の項目をチェックしてください。該当する項目がない場合、または対策を試しても直らない場合は、サポートセンターにご相談ください。

7 仕様表

液晶：	13.3 インチディスプレイ（1920×1080 FHD）
プロセッサ：	Intel (R) Celeron(R) N4000
メモリ：	4GB
ストレージ：	32GB
カメラ画素数：	200 万
インターネット接続：	Wi-Fi（2.4G、5.0G）
キーボード：	一体式
付属品：	AC アダプター、 USB/LAN ポート変換アダプター、 マニュアル
外部端子：	ミニ HDMI 出力 /3.5mm イヤホン端子 /MicroSD カードスロット (SDXC128GB 対応)※ 1 /USB3.0 ポート ×1/USB2.0×1
内蔵バッテリー：	7.4V / 4600 mAh
連続駆動時間：	約 4 時間
OS バージョン：	Microsoft Windows 10 home 64bit
電源：	DC12V 2A（AC アダプター付き）
本体サイズ：	約幅 320× 奥行 211× 高さ 13.5mm
重量：	約 1.2Kg

※1 microSD カードは、すべてのカードメーカーを検証ではございませんので、認識しない場合もございます。

※2 製品仕様および外観は改良のため、予告なく変更することがあります。

8 アフターサービスについて

①保証書

この取扱説明書には保証書がついています。保証書はお買上げの販売店で「販売店名・お買上げ日」等の記入をご確認のうえ、内容をよくお読みの後、大切に保管してください。保証期間はお買上げ日より1年間です。

②初期不良について

本体や付属品がはじめてから破損、または不足している場合は、購入日と購入店を証明できる書類をご用意のうえ、14日以内に販売店または下記サポートセンターまでご連絡ください。14日を過ぎたの交換依頼には応じられませんのでご了承ください。

③修理を依頼される時

※保証期間中は製品に保証書を添えてお買上げ販売店へご持参ください。保証規定の記載内容により、無料修理致します。

※保証期間経過後の修理は、修理すれば使用できる製品については有料で修理を承ります。

※保証期間内外に関わらず、当社に直接お送り頂く際の送料は、お客様負担とさせていただきます。

※この保証書は、本書に明示した期間、条件のもとにおいて無料修理をお約束するものです。従ってこの保証書によって、お客様の法律上の権利を制限するものではありませんので、保証期間経過後の修理等についてご不明な場合は、お買上げの販売店、または下記サポートセンターにお問い合わせください。

●お願い

一度ご使用になった製品は、返品をお受けすることができませんのであらかじめご了承ください。

ただし、あきらかに不備、不良と認められた製品につきましては、代替品と交換する準備がございます。その他の責任は一切、お受けすることができませんのであらかじめご了承ください。

お取扱い方法についてのご相談およびアフターサービスのご案内

サポートセンター
電話番号 **050-1267-4328**

受付時間：10:00～12:00、13:00～17:00
(土、日、祝祭日および当社規定休業日を除く)

製品保証書

持込修理

〈保証規定〉

このたびは、M-WORKS の 13.3 インチウルトラスリム WindowsPC をご購入頂きありがとうございます。当社ではアフターサービスを提供することを保証いたします。お客様の權益を保護するため、下記の文章をご覧ください。

- ①ご購入日から1年以内に正常なご使用で故障が発生した場合、製品と、保証書をご持参のうえ、お買い上げ販売店にお申しつけください。当社無料修理保証規定に基づき無償で本体を修理、または新品と交換いたします。
 - ②本体以外の付属品については、初期不良時の交換のみ無償対応いたします。(購入日より14日以内)
 - ③本製品をネットオークション、またはそれに類する条件で入手した場合は製品保証の対象外となります。
 - ④本製品を他者から譲り受けた場合、製品保証の対象者は購入者本人となります。当保証規定に基づく修理や初期不良交換の依頼は購入者本人(購入したことを証明し得る者)が行う必要があります。
 - ⑤保証期間でも次のような場合には有料修理となります。
 - ※使用上の誤り、または改造や不当な修理による故障または損傷。
 - ※お買い上げ後の取付場所の移動、落下、引越し、輸送等による故障または損傷。
 - ※火災、地震、水害、落雷、その他天災地変ならびに公害や異常電圧その他の外部要因による故障または損傷。
 - ※業務用としての使用、船舶への搭載など一般家庭用以外に使用された場合の故障または損傷。
 - ※本書の提示がない場合。
 - ※本書にお買い上げ年月日、お客様名、販売店名の記入のない場合、あるいは字句を書き換えられた場合。
 - ⑥本書は日本国内においてのみ有効です。Effective only in Japan.
- 所定記入欄が空欄のままですと、本書は有効とはなりません。記入のない場合はただちにお買い上げの販売店へお申し出ください。
 - 太枠線内はご購入後、お客様自身でご記入ください。
 - 本書は再発行いたしませんので紛失しないように大切に保管してください。

保証書

製品名: 13.3インチウルトラスリムWindowsPC MW-WPC133UR

保証期間(お買い上げ日より): 1年間
お買い上げ日: 年 月 日

フリガナ
お名前: 様
ご住所: 〒 -
お客様
電話番号: () -

【販売店】

お買い上げ先:

お買い上げ注文番号:

お客様へ: お買い上げ後保証書を記入し、大切に保管してください。

M-WORKS サポートセンター

販売元

SaiEL International Co.,Ltd
〒332-0016 埼玉県川口市幸町 3-4-20-403



受付時間: 月~金 10:00~12:00 13:00~17:00
※土日、祝祭日はお休みを頂いております。

TEL: 050-1267-4328

修理メモ ▶



M-WORKS

発売元

SaiEL International Co.,Ltd

〒332-0016 埼玉県川口市幸町 3-4-20-403

TEL : 050-1267-4328

MADE IN CHINA